

Dry-Mate Trockenkupplungen

Datenblatt / technische Informationen

Dry-Mate Trockenkupplungen ermöglichen ein sicheres Trennen und Verbinden von flexiblen - auch unter Druck stehenden – Schlauchleitungen, in denen Flüssigkeiten transportiert werden. Durch einen patentierten Mechanismus werden z.B. chemische Stoffe im Idealfall beinahe „tropffrei“ getrennt.

Sicherheitsmerkmale:

- Jeweils eine Kugel im Vatterteil (AB) und eine Kugel im Mutterteil (DB) verschließen die Leitungen, wenn die Hebelarme in der geschlossenen Position stehen. Beide Leitungen sind somit nach dem Abkoppeln sicher verschlossen.
- Die zwei großen, ineinandergreifenden Hebelarme ermöglichen ein einfaches und sicheres Öffnen und Schließen der Leitungen.
- Die Hebel zeigen die Position der Kugeln unmissverständlich an.
- Die Kupplungshälften können nur bei geschlossenen Kugeln voneinander getrennt werden.
- **Ein versehentliches Öffnen/Verspritzen von Flüssigkeit wird verhindert, wodurch die Sicherheit des Personals sowie die Prozesssicherheit gewährleistet werden.**



Werkstoff:

- **Kupplungen:** in Edelstahl AISI 316 und Polypropylen erhältlich
- **Dichtungen:** FKM (Viton) – wahlweise EPDM/Kalrez
- **Kugelsitze:** PTFE

Ausführungen:

- **Innengewinde:** NPT oder BSP
- **Material:** Edelstahl 1.4401 oder Polypropylen
- Weitere Größen sowie Sonderausführungen (Außengewinde, Flansche etc.) sind auf Anfrage erhältlich.

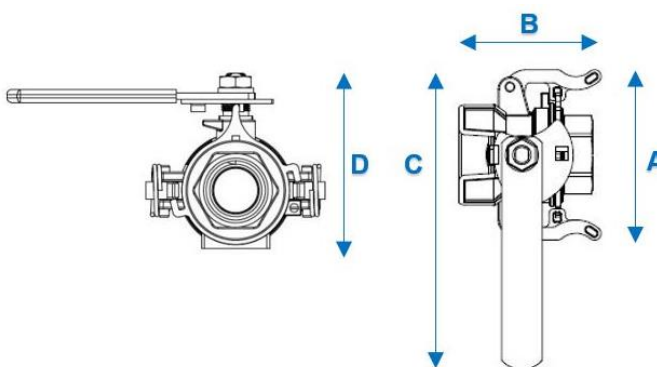

Edelstahl 1.4401							
DN	Bauteil	Durchfluss	Art. Nummer	Gewicht [kg]	Temperatur [°C]	Max. Druck [bar] (3)	Abmessungen A-B-C-D [mm]
1"	Kupplung	Voll	DM100DBSS	1,2	-30 - +150 (1)	10,34	79 - 101 - 129 - 99
1"	Adapter	Voll	DM100ABSS	1,1	-30 - +150 (1)	10,34	60 - 90 - 127 - 97
1 1/2"	Kupplung	Voll	DM150DBSS	3,1	-30 - +150 (1)	10,34	109 - 134 - 151 - 138
1 1/2"	Adapter	Voll	DM150ABSS	2,7	-30 - +150 (1)	10,34	128 - 84 - 151 - 146
2"	Kupplung	1 1/2"	DM200DBSS	2,7	-30 - +150 (1)	10,34	108 - 134 - 151 - 138
2"	Adapter	1 1/2"	DM200ABSS	2,7	-30 - +150 (1)	10,34	128 - 84 - 151 - 146
2"	Kupplung	Voll	DM220DBSS	4,2	-30 - +150 (2)	20,68	154 - 148 - 149 - 160
2"	Adapter	Voll	DM220DBSS	4,2	-30 - +150 (2)	20,68	100 - 100 - 150 - 190

(1) Bei p=4,82 bar (70 psi) (2) Bei p=13,78 bar (200 psi) (3) Bei T=21°C (70°F)

Alle Angaben ohne Gewähr. (Technische) Änderungen vorbehalten. Stand – März 2019.

(1) Bei p=4,82 bar (70 psi) (2) Bei T=21°C (70°F)

Polypropylen							
DN	Bauteil	Durchfluss	Art. Nummer	Gewicht [kg]	Temperatur [°C] (1)	Max. Druck [bar] (2)	Abmessungen A-B-C-D
1 1/2"	Kupplung	Voll	DM150DBPP	1,2	-30 - +65	6,89	113 - 135 - 112 - 145
1 1/2"	Adapter	Voll	DM150ABPP	1,2	-30 - +65	6,89	110 - 132 - 112 - 182
2"	Kupplung	1 1/2"	DM200DBPP	1,2	-30 - +65	6,89	113 - 135 - 112 - 145
2"	Adapter	1 1/2"	DM200ABPP	1,2	-30 - +65	6,89	110 - 132 - 112 - 182
2"	Kupplung	Voll	DM220DBPP	2,1	-30 - +65	15,51	179 - 169 - 166 - 145
2"	Adapter	Voll	DM220ABPP	1,6	-30 - +65	15,51	148 - kA - 166 - 208
3"	Kupplung	Voll	DM300DBPP	4,1	-30 - +65	10,34	202 - 224 - 235 - 190
3"	Adapter	Voll	DM300DBPP	3,5	-30 - +65	10,34	168 - 189 - 235 - 251

Durchflussdiagramme

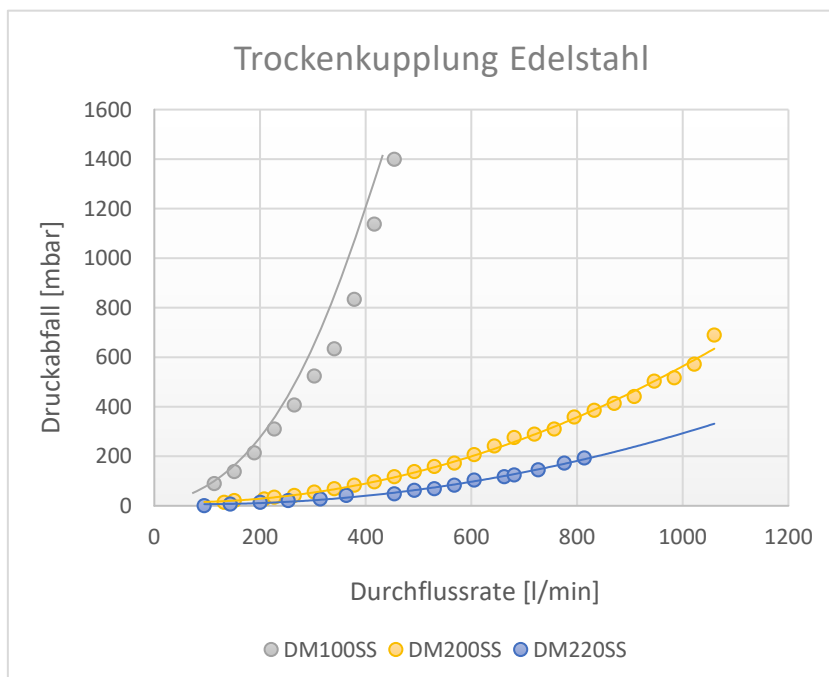
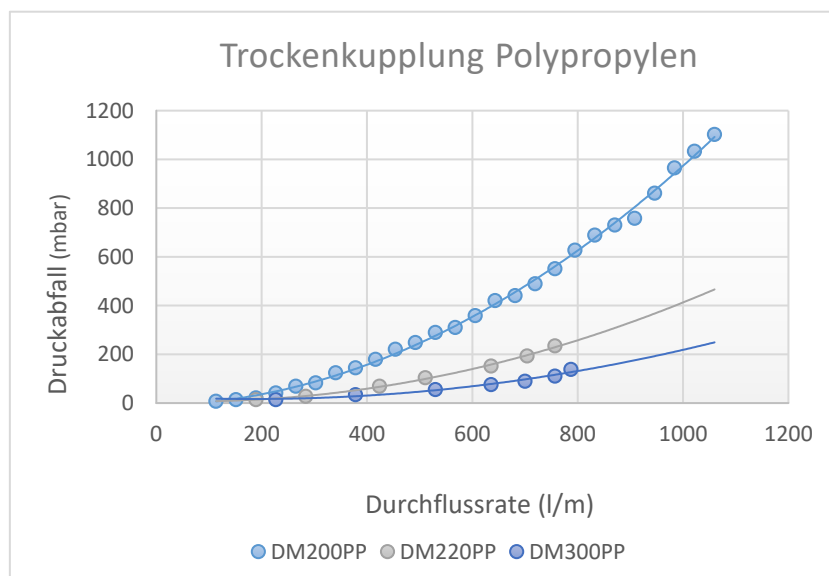

Alle Angaben ohne Gewähr. (Technische) Änderungen vorbehalten. Stand – März 2019.